



*Türk Kahve Makinesi
Kullanma Kılavuzu*

K 3500



Lütfen önce bu kılavuzu okuyun!

Değerli Müşterimiz,

Arçelik ürününü tercih ettiğiniz için teşekkür ederiz. Yüksek kalite ve teknoloji ile üretilmiş olan ürününüzün size en iyi verimi sunmasını istiyoruz. Bunun için, bu kılavuzun tamamını ve verilen diğer belgeleri ürünü kullanmadan önce dikkatle okuyun ve bir başvuru kaynağı olarak saklayın. Ürünü başka birisine vererseniz, kullanma kılavuzunu da birlikte verin. Kullanma kılavuzunda belirtilen tüm bilgi ve uyarıları dikkate alarak talimatlara uyun.

Sembollerin anlamları

Bu kullanım kılavuzunun çeşitli kısımlarında aşağıdaki semboller kullanılmıştır:



Cihazın kullanımıyla ilgili önemli bilgiler ve faydalı tavsiyeler.



Can ve mal güvenliğiyle ilgili tehlikeli durumlar konusunda uyarılar.

Bu ürün, çevreye saygılı modern tesislerde  doğaya zarar vermeden üretilmiştir.

AEEE Yönetmeliğine uygundur.



PCB içermez.

İÇİNDEKİLER

1 Önemli güvenlik ve çevre talimatları 4-9

- 1.1 Genel güvenlik 4
- 1.2 AEEE yönetmeliğine uyum ve .
atık ürünün elden çıkarılması 9
- 1.3 Ambalaj bilgisi 9

2 Türk kahve makineniz 10-11

- 2.1 Genel bakış 10
- 2.2 Teknik veriler 11

3 Kullanım 12-17

- 3.1 İlk kullanım 12
- 3.2 Pişirme 13
- 3.3 Uyku modu 16
- 3.4 Bildirimler 17

4 Temizlik ve bakım 19-24

- 4.1 Temizlik 19
- 4.2 Temizleme modu 22
 - 4.2.1 Otomatik temizleme 23
 - 4.2.2 Otomatik yoğun temizleme 23
 - 4.2.3 Kireç çözme 24
- 4.3 Saklama 24
- 4.4 Taşıma ve nakliye 24

5 Cihazın teknolojik üstünlükleri 25

6 Servis çağırılmadan önce yapılması gerekenler 25

7 Tüketici hizmetleri 26

01M-3582320100-0316-04

1 Önemli güvenlik ve çevre talimatları

Bu bölümde, yaralanma ya da maddi hasar tehlikelerini önlemeye yardımcı olacak güvenlik talimatları yer almaktadır.

Bu talimatlara uyulmaması halinde her türlü garanti geçersiz hale gelir.

1.1 Genel güvenlik

- Bu cihaz, uluslararası güvenlik standartlarına uygundur.
- Bu cihazı dış mekanlarda ve banyoda kullanmayın.
- Cihazın montajlı parçalarını kesinlikle ayırmaya, parçalamaya çalışmayın.
- Sadece orijinal parçaları veya üretici tarafından tavsiye edilen parçaları kullanın.
- Cihazı daima dengeli, düz, temiz, kuru ve kaymayan bir yüzey üzerinde kullanın.
- Su deposu içerisine sudan başka hiçbir madde koymayınız (süt vb.).
- Su deposuna kesinlikle sıcak su koymayın.
- Su deposu yerinde yok iken su deposunun takıldığı yuvaya su dökmeyin.

1 Önemli güvenlik ve çevre talimatları

- Cihaz 4-37°C %80 bağıl nemde çalışmak üzere tasarlanmıştır.
- Üretim teknolojisinden dolayı ilk kullanımda cihazın ısıtıcısında buhar ve koku oluşabilir. Bu durum cihazınız için normaldir. Birkaç kullanımdan sonra düzelecektir.
- Sıcak yüzeylere temastan kaçının. Pişirme haznesinin konulduğu alt yüzey (ısıtıcı yüzeyi), dolayısı ile pişirme haznesi kullanım sırasında ısınmaktadır. Bu sebeple kullanım sırasında ve cihaz soğuyana kadar bu bölgeye dokunmayın, pişirme haznesini tutamağından tutun. Aksi takdirde yanma tehlikesi vardır.
- Cihazı, pişirme haznesi içerisinde sıvı, su deposunda su bulunurken veya cihaz sıcakken hareket ettirmeyin.
- Cihaz hareket ettirilmeden önce fişinin takılı olmadığından emin olun.
- Bu cihaz, ilave koruma için azami 30 mA'lık ev tipi bir kaçak akım koruma sigortasına bağlanmış olmalıdır.

1 Önemli güvenlik ve çevre talimatları

- Cihazı 16 amperlik bir sigorta tarafından korunan topraklı bir prize bağlayın.
- Elektrik kablosu veya cihaz hasarlıysa cihazı kullanmayın.
- Cihazı uzatma kablosuyla kullanmayın.
- Cihazı ve şebeke kablosunu suya ya da diğer sıvılara batırmayın, suyun altına tutmayın.
- Ellerinizi nemli veya ıslakken cihaza veya cihazın fişine asla dokunmayın.
- Elektrik kablosunun hasar görmesini önlemek için sıkışmasını, kıvrılmasını veya keskin kenarlara sürtünmesini engelleyin. Elektrik kablosunu sıcak yüzeylerden ve çıplak alevden uzak tutun.
- Cihazın kullanımı esnasında elektrik kablosunun yanlışlıkla çekilmesi veya birinin kabloya takılma tehlikesinin olmadığından emin olun.
- Cihazda bir arıza oluştuğunda fişini çıkartın.
- Cihazı temizlemeden önce fişini prizden çekin ve cihaz kullanımdayken temizlik yapmayın. (Otomatik temizleme dışında).

1 Önemli güvenlik ve çevre talimatları

- Fiş prizden çıkarmak için kablosundan çekmeyin.
- Şebeke güç kaynağınız cihazın tip etiketinde belirtilen bilgilere uygun olmalıdır.
- Cihazı parlayıcı veya yanıcı ortamların ve maddelerin bulunduğu yerde veya yakınında kullanmayın.
- Cihazı ısı kaynakları (ocak, mangal, kalorifer, soba vs.) yanında ve yakınında kullanmayın.
- Cihazı buhar kaynaklarından uzak tutun ve aşırı buharlı ortamlarda kullanmamaya özen gösterin.
- Pişirme haznesini cihaz dışında hiçbir ısıtıcıda kullanmayın (ocak vb.).
- Cihaz; evlerde, ofis mağaza ve diğer çalışma ortamlarındaki çalışanların mutfaklarında, otel, motel ve diğer konaklama yerlerinde müşteri odalarında kullanılmak üzere tasarlanmıştır. Cihaz, ticari kullanım için uygun değildir.
- Cihazı kahve hazırlamak dışında hiçbir amaç için kullanmayın.

1 Önemli güvenlik ve çevre talimatları

- Cihaz çocukların ve sınırlı fiziksel, duyuşal ya da zihinsel kapasiteye sahip insanların yakınında kullanıldığında son derece dikkatli olunması tavsiye edilir.
- Cihaz, 8 yaş ve üzeri çocuklar ve fiziksel, algısal ve zihinsel yetenekleri azalmış veya tecrübe ve bilgi eksikliği olan kişiler tarafından gözetim altında veya cihazın güvenli bir şekilde kullanımına ve karşılaşılan ilgili tehlikelerin anlaşılmasına dair talimat verilirse kullanılabilir.
- Çocuklar cihazla oynamamalıdır. Temizlik ve kullanıcı bakım işlemleri, 8 yaş üzeri ve başlarında bir büyük olmadığı sürece çocuklar tarafından yapılmamalıdır.
- Ambalaj malzemelerini saklıyorsanız, çocuklardan uzak tutun.
- Cihazın, çocukların ulaşamayacağı bir yerde muhafaza edildiğinden emin olun.

1 Önemli güvenlik ve çevre talimatları

1.2 AEEE yönetmeliğine uyum ve atık ürünün elden çıkarılması



Bu ürün, T.C. Çevre ve Şehircilik Bakanlığı tarafından yayımlanan “Atık Elektrikli ve Elektronik Eşyaların Kontrolü Yönetmeliği” nde belirtilen zararlı ve yasaklı maddeleri içermez. AEEE Yönetmeliğine uygundur. Bu ürün, geri dönüşümlü ve tekrar kullanılabilir nitelikteki yüksek kaliteli parça ve malzemelerden üretilmiştir. Bu nedenle, ürünü, hizmet ömrünün sonunda evsel veya diğer atıklarla birlikte atmayın. Elektrikli ve elektronik cihazların geri dönüşümü için bir toplama noktasına götürün. Bu toplama noktalarını bölgenizdeki yerel yönetime sorun. Kullanılmış ürünleri geri kazanıma vererek çevrenin ve doğal kaynakların korunmasına yardımcı olun. Ürünü atmadan önce çocukların güvenliği için elektrik fişini kesin ve kapıda kilit varsa çalışmaz duruma getirin.

1.3 Ambalaj bilgisi



Ürünün ambalajı, Ulusal Mevzuatımız gereği geri dönüştürülebilir malzemelerden üretilmiştir. Ambalaj atığını evsel veya diğer atıklarla birlikte atmayın, yerel otoritenin belirttiği ambalaj toplama noktalarına atın.

2 Türk kahve makineniz

2.1 Genel bakış

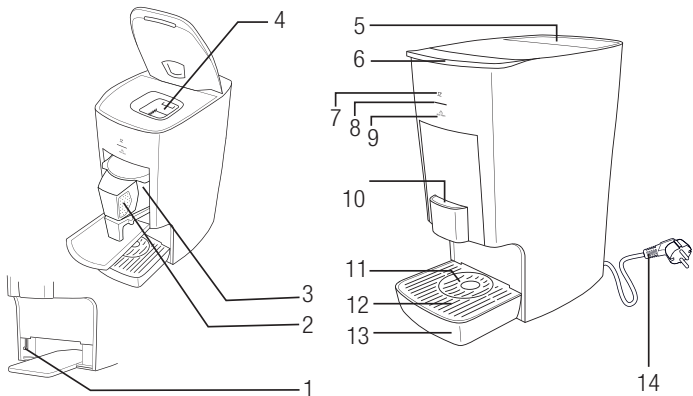

1. Su ayar potu
2. Pişirme haznesi tutamağı
3. Pişirme haznesi
4. Kapsül yuvası (içeride)
5. Su deposu kapağı
6. Üst kapak tutamağı
7. Kahve pişirme başlatma tuşu
8. Durum ışığı
9. Temizleme başlatma tuşu
10. Ön kapak açma butonu
11. Fincan yerleştirme yuvası
12. Mazgal
13. Atık su haznesi
14. Şebeke kablosu

Ürününüz üzerinde bulunan işaretlemelerde veya ürünle birlikte verilen diğer dökümanlarda beyan edilen değerler, ilgili standartlara göre laboratuvar ortamında elde edilen değerlerdir. Bu değerler, ürünün kullanım ve ortam şartlarına göre değişebilir.

2 Türk kahve makineniz

2.2 Teknik veriler

 Bu ürün, 2004/108/EC, 2006/95/EC, 2009/125/EC ve 2011/65/EU Avrupa direktiflerine uygundur.

Akım: Max 3A

Güç: 670 W

Gerilim: 220-240 V AC ~, 50 Hz

Kablo boyu: 100 cm

Teknik ve tasarım değişiklikleri yapma hakkı saklıdır.

3 Kullanım

3.1 İlk kullanım

Cihazınızı kullanmadan önce kullanma kılavuzundaki “temizlik ve bakım” bölümünü okuyun.

1. Fişi prize takın.
 - Cihaz kendiliğinden açılacaktır.
2. Su deposu kapağını (5) yerinden çıkartın.



3. Su deposunu max. işaretine kadar su ile doldurun. İsteğinize göre su deposunu tamamen yerinden çıkartarak da doldurabilirsiniz.
 - Cihaz su bitti uyarısı verdikten sonra aynı işlemi tekrarlayın.



4. Temizleme başlatma tuşuna (9) dokunarak otomatik temizleme yaptrın.



Bu sayede cihazınız içinde bulunan pompanın doğru şekilde çalışmasını sağlamış olursunuz.



UYARI: Bu işlemi su deposunu yerinden çıkartıp yerine taktıktan sonra, kahve pişirmeden önce de tekrarlayın.

5. Su ayar potunu (1) kullanarak fincan boyutunuza göre uygun konumu ayarlayın.

3 Kullanım



Su ayar potu konumunu deęiřtirmek için atık su haznesini (13) tamamen yerinden çıkartın. Su ayar potunu el ile deęiřtirebilirsiniz



Su ayar potunun iki konumu bulunmaktadır. Su ayar potu en alta iken "I" en üstte iken "II" konumuna karşılık gelmektedir. Tavsiye edilen fincan boyutları, "I" konumunda iken ortalama 67ml, "II" konumunda iken ortalama 77ml.'dir.



Su miktarı ayarlamasını fincan boyutu deęiřiklięi yaptığınız zaman tekrarlayın.

3.2 Piřirme

1. Fiři prize takın.
– Cihaz kendilięinden açılacaktır.



UYARI: Su deposunda yeterli su olduğundan emin olun.

2. Üst kapaęı tutamak (6) yardımı ile açın.



3. Kapsül yuvasına (4) kahve kapsülünü, kapsülün geniş yüzeyi alta gelecek şekilde yerleřtirin.

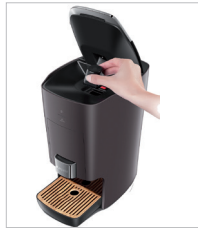

3 Kullanım



Cihazınız bir kapsül ile tek kişilik kahve yapmak üzere tasarlanmıştır. Cihazda kullanılacak kapsüller farklı şeker ve aroma seçeneklerine göre hazırlanmıştır. Bu yüzden ekstra şeker ilavesi yapmanıza gerek yoktur.



UYARI: Makineniz Selamlique markası kahve kapsüllerinin kullanımına uygun olarak tasarlanmıştır.

4. Üst kapağı tutamak (6) yardımı ile kapatın. Aksi takdirde ürününüz çalışmayacaktır.



UYARI: Cihaz ile birlikte kullanılan kapsüller tek kullanımlıdır. Üst kapağı kapattıktan sonra kapsülünüz patlayarak içerisindeki kahve pişirme haznesine dökülecektir. Kapsül patlatıldıktan sonra üst kapak açılmadan kahve pişirme başlatma tuşuna dokunulmalıdır. Aksi halde kapsül içerisindeki kahve pişirme haznesine boşalmasına rağmen, pişirme başlatılamayacaktır. Bu durumda pişirme haznesini yerinden çıkartarak temizleyin, pişirme yapabilmek için yeni bir kapsül yerleştirin.

3 Kullanım



UYARI: Pişirme işlemini başlatmadan önce, atık su haznesinin (13) yerinde/boş olduğundan ve pişirme haznesinin (3) yerinde olduğundan emin olunuz. Aksi takdirde pişirme işlemi başlamayacaktır.



Cihazınız kahve pişirmeye hazır olduğu durumda durum ışığı sabit beyaz yanar.

5. Fincanınızı fincan yerleştirme yuvasına (11) yerleştirin.
6. Kahve pişirme başlatma tuşuna (7) dokunarak pişirme işlemine geçin.
 - Cihaz başlama uyarısı (bip) verip, durum ışığı (8) kırmızı renkte yanar.



Pişirme süresi 1.5 - 2 dk.'dır



Cihazın peş peşe kullanımda ısıtıcı yüzeyi sıcak olacağı için pişirme süresi kısalmaktadır.



Herhangi bir sebepten dolayı pişirme işlemini iptal etmek için kahve pişirme başlatma tuşuna (7) 3 saniye boyunca dokununuz. Pişirme iptal edildiğinde cihaz sesli bir uyarı verir, durum ışığı (8) kırmızı yanıp sönmeye başlar ve pişirme haznesi içerisindeki karışım fincana/atık su haznesine aktarılır.

7. Pişirme işlemi tamamlandıktan sonra, kahvenin fincana aktarılması esnasında durum ışığı (8) kırmızı yanıp sönmeye başlar.
8. Kahveniz fincana tamamen aktarıldıktan sonra cihaz sesli bir uyarı verir ve durum ışığı (8) beyaza döner. Fincanınızı fincan yerleştirme yuvasından alın.

3 Kullanım

3.3 Uyku modu

Cihazda 3 dk. boyunca hiçbir işlem yapılmaz ise uzun bip sesi ile birlikte bekleme (Stand-by) konumuna geçer geçer ve durum ışığı (8) sönük beyaz yanar. Herhangi bir işlem yapıldığında (dokunmatik tuşlara dokunulduğunda, pişirme haznesi yuvasına yerleştirildiğinde/ yuvasından çıkartıldığında, üst kapak açılıp/kapatıldığında, su deposu ve atık su haznesi yerine yerleştirildiğinde/yerinden çıkartıldığında) 2 uyarı sesi duyulur. Durum ışığı beyaz yanar ve cihaz kullanıma hazır hale gelir.

3 Kullanım

3.4 Bildirimler

Ürün pişirmeye hazır
(sabit yanar beyaz ışık)

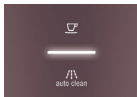

Pişiriyor
(sabit yanar kırmızı ışık)

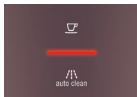

**Pişirdi ve kahve
fincana aktarılıyor**
(yanıp sönen kırmızı ışık)



**Otomatik temizleme/
Otomatik yağun
temizleme yapılmalı**
(Yanıp sönen beyaz ışık)



Temizleme yapılıyor
(Sabit yanar mavi ışık)

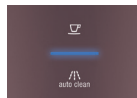

**Su deposu yerinde
yok /su deposunda
yeterli su yok**
(Yanıp sönen mavi ışık)

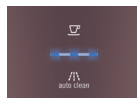

Su deposunun yerinde olup olmadığını kontrol edini yerinde ise su ekleyin.

3 Kullanım

Zaman aşımı hatası
(Sabit yanıp sönen pembe ışık)



Cihazın fişini çıkartıp takın.
Hatanın tekrarlanması halinde servise başvurun.

Aşırı ısındı
(Yanıp sönen pembe ışık)

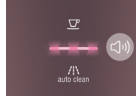

**Atık su haznesi
yerinde yok /
dolu, pişirme haznesi
yerinde yok,
kapsül yerinde yok/
algılanmıyor**
(Yanıp sönen beyaz ışık)



Atık su haznesinin yerinde olup olmadığını kontrol edin, yerinde ise atık suyu boşaltın.

Pişirme haznesinin yerinde olup olmadığından emin olun.
kapsülün yerinde olup olmadığını kontrol edin ve/veya patlamamış olduğundan emin olun.

4 Temizlik ve bakım

4.1 Temizlik

Ürünü ambalajından çıkarttığınızda, kullanmadan önce ürün üzerine yapıştırılmış bantları çıkartın. Cihazı kullanmadan önce çıkarılabilir parçaların tümünü (mazgal, atık su haznesi, pişirme haznesi, su deposu, su deposu kapağı) az miktarda hafif bir temizleme maddesi kullanarak akan suyun altına tutup temizleyin. Yıkadığınız parçaları kuru bir şekilde yerlerine yerleştirin.



UYARI: Cihazı temizlemek için benzin, solvent, aşındırıcı temizleyiciler, metal nesnelere veya sert fırçalar kullanmayın.



UYARI: Cihazınızın hiçbir parçasını bulaşık makinesinde yıkamayın.



UYARI: Pişirme esnasında cihaz ısınacağından, pişirme sonrası temizlik yapılmak istenildiğinde soğumasını bekleyin.

1. Temizliğe başlamadan önce cihazın fişini prizden çıkarın.
2. Ön kapak açma butonuna (10) basarak ön kapağı açın.



3. Pişirme haznesini (3) yuvasından çıkartın.



4. Pişirme haznesini (3) akan suyun altına tutup temizleyin.

4 Temizlik ve bakım



Temizleme sonrası, pişirme haznesinin (3) tabanının altında su damlacıklarının olmamasına dikkat ediniz. Aksi takdirde su damlacıkları pişirme esnasında sıcak tabana temas eder ve rahatsız edici ses oluşturur.



Isıtıcı yüzeyinin kuru ve temiz olduğundan emin olun. Bu yüzeyleri çizici sünger ve tel ile temizlemeyin. Isıtıcı yüzeyini hafif nemli bir bez ile silin, pişirme haznesini yumuşak bir sünger ile yıkayın. Bu yüzeylerin çizilmemesine özellikle dikkat edin.



Pişirme algılama sensörünü her 15-20 pişirmeden sonra mutlaka nemli bir bez ile silin.



5. Pişirme haznesini (3) yerine yerleştirin.



Pişirme haznesini (3) yerine tam yerleştirmezseniz cihaz çalışmayacaktır



UYARI: Isıtıcı yüzeyinin lekelenmemesine dikkat edin. Isıtıcı yüzeyine kahve damlattığınızda kurumadan hafif nemli bezle silin.

4 Temizlik ve bakım

6. Atık su haznesini (13) yerinden çıkartın.



7. Atık su haznesini (13) ve mazgali (12) akan suyun altına tutup temizleyin.



Atık su haznesinde biriken kahve/su karışımının uzun süre bekletilmesi durumunda kötü bir koku oluşabilir. Bu yüzden atık su haznesindeki kahve/su karışımını bekletmeden temizleyin.

8. Atık su haznesini (13) yerine yerleştirin.
9. Su deposu kapağını (5) yerinden çıkartarak akan suyun altına tutup temizleyin.

10. Su deposunu yerinden tamamen çıkartarak akan suyun altına tutup temizleyin.



11. Cihazın dış kısmını, nemli ve yumuşak bir bez ve az miktarda hafif bir temizleme maddesi kullanın.
12. Kullanıma bağlı olarak kapsül yuvasında kahve birikmesi söz konusu olabilir. Bu yüzden kapsül yuvasını her 15-20 pişirmeden sonra mutlaka nemli bir bez ile silin. Silme esnasında, kapsül yuvasında biriken kahveler pişirme haznesine dökülebilir. Bu yüzden silme sonrasında otomatik temizleme modunu çalıştırın bkz. 4.2.



4 Temizlik ve bakım



UYARI: Kapsül yuvasına su dökmeyin.



UYARI: Kapsül yuvasındaki metal bıçaklar kesicidir. Temizleme esnasında el ile bıçaklara temas etmeyin.

4.2 Temizleme modu



Otomatik temizleme modu cihazın pişirme haznesini kendi kendine temizleyebilme fonksiyonudur.

Bu mod cihaz üzerindeki "auto clean" tuşuna dokunularak aktive edilir. Bu modun kullanımı 4.2.1. ve 4.2.2. de detaylı olarak anlatılmıştır.



Otomatik temizleme modu ile suyun pişirme haznesine aktarımı sayesinde, pişirme haznesindeki kahve kalıntıları temizlenmiş olur.



Cihazınız, otomatik temizleme yapılmadığı durumlarda 15 pişirmede bir "otomatik temizleme/otomatik yoğun temizleme" yapılmalı uyarısı verecektir. bkz.Bildirimler
Temizleme yapmazsanız cihazınız çalışmayacaktır.



Lezzetli bir kahve için her pişirmeden sonra pişirme haznesini (3) bekletmeden temizleyin.

4 Temizlik ve bakım



Her farklı çeşit (sade, şekerli, kakuleli vs.) kahve kapsülü kullanımından sonra tad geçişinin olmaması için temizleme modunu kullanarak pişirme haznesini temizleyiniz.

4.2.1 Otomatik temizleme

1. Fişi prize takın.



UYARI: Temizleme işleminin yapılabilmesi için su deposunun yerinde ve dolu, atık su haznesinin yerinde ve boş, pişirme haznesinin yerinde olduğundan emin olunuz.

2. Temizleme başlatma tuşuna (9) dokununuz.



Otomatik temizleme için kullanılan su ısıtılmadan doğrudan atık su haznesine aktarılacaktır.

4.2.2 Otomatik yoğun temizleme



Otomatik yoğun temizleme modunda, pişirme haznesine aktarılan su, kaynatıldıktan sonra atık su haznesine aktarılacaktır. Bu yüzden daha iyi temizleme performansı için otomatik yoğun temizleme yapabilirsiniz

1. Fişi prize takın.
2. Temizleme başlatma tuşuna (9) 3 saniye boyunca dokununuz.



Otomatik yoğun temizleme modunda su kaynatılarak temizlik yapıldığı için otomatik temizleme modundan daha uzun sürecektir.



UYARI: Otomatik yoğun temizleme sonunda atık su haznesine sıcak su aktarılacağı için aktarım sırasında elinizi atık su haznesi bölgesinden uzak tutunuz.

4.2.3 Kireç çözme

Kullanımlar sonucu zamanla pişirme haznesinde oluşabilecek izleri (tortuları) pişirme haznesinin iç taban yüzeyine zarar vermeden temizlemek için yarım fincan sirkeyi pişirme hanesine boşaltarak temizleme başlatma dokunmatik tuşuna (9) 3 saniye boyunca dokunarak otomatik yoğun temizleme yaptırın. İşlem sonlandıktan sonra pişirme haznesini (3) yerinden çıkartıp duralayarak tekrar kullanabilirsiniz.

4.3 Saklama

- Cihazı uzun süre kullanmayı düşünmüyorsanız, dikkatli bir şekilde saklayın.
- Cihaz fişinin çekildiğinden, cihazın soğuduğundan ve tamamen kuru olduğundan emin olun.
- Cihazı serin ve kuru bir yerde saklayın.
- Cihazı, çocukların ulaşamayacağı bir yerde muhafaza edin.

4.4 Taşıma ve nakliye

- Taşıma ve nakliye sırasında cihazı orijinal ambalajı ile birlikte taşıyın. Cihazın ambalajı, cihazı fiziksel hasarlara karşı koruyacaktır.
- Cihazın veya ambalajının üzerine ağır cisimler koymayın. Cihaz zarar görebilir.
- Cihazın düşürülmesi durumunda cihaz çalışmayabilir veya kalıcı hasar oluşabilir.

5 Cihazın teknolojik üstünlükleri



SpinJet

Bol köpüklü ve en ideal kıvamda olmasını sağlayan otomatik karıştırma sistemi



CookSense

Kahvenin en ideal kıvamda pişmesini sağlayan teknoloji

AntiSpill



Kahve pişirilirken başında bekleme zorunluluğunu kaldıran ek güvenlik sistemi



AutoClean

Cihazın pişirme haznesini kendi kendine temizleyebilme fonksiyonudur.

6 Servis çağırmadan önce yapılması gerekenler



Öncelikle cihazı prize takıp takmadığınızı kontrol edin.



Kabloda bir kopukluk ya da zedelenme olup olmadığını kontrol edin.



Pişme algılama sensörünü temizleyin.



Su deposunda yeterli su olup olmadığını ve su deposunun yerine takılıp takılmadığını kontrol ediniz.

7 Tüketici hizmetleri

Değerli Müşterimiz,

Arçelik Çağrı Merkezi haftanın 7 günü 24 saat hizmet vermektedir.

Sabit veya cep telefonlarınızdan alan kodu tuşlamadan çağrı merkezi numaramızı arayarak ürününüz ile ilgili arzu ettiğiniz hizmeti talep edebilirsiniz.

Çağrı merkezimiz ile yaptığınız görüşmeler iletişim hizmeti aldığınız operatör firma tarafından sizin için tanımlanan tarifeye göre ücretlendirilir.

Çağrı Merkezimize ayrıca www.arcelik.com.tr adresindeki "Tüketici Hizmetleri" bölümünde bulunan formu doldurarak veya 0 216 423 23 53 nolu telefona faks çekerek de ulaşabilirsiniz.

Yazılı başvurular için adresimiz:

Arçelik Çağrı Merkezi, Arçelik A.Ş. Ankara Asfaltı Yanı, 34950 Tuzla/İSTANBUL

**Arçelik Çağrı
Merkezi
444 0 888**

(Sabit telefonlardan veya cep telefonlarından alan kodu çevirmeden)

**Diğer Numara
0216 585 8 888**

Aşağıdaki öneriler uymanızı rica ederiz.

1. Ürününüzü aldığınızda Garanti belgesini Yetkili Satıcınıza onaylatınız.
2. Ürününüzü kullanma kılavuzu esaslarına göre kullanınız.
3. Ürününüz ile ilgili hizmet talebiniz olduğunda yukarıdaki telefon numaralarından Çağrı Merkezimize başvurunuz.
4. Hizmet için gelen teknisyene "teknisyen kimlik kartı"nı sorunuz.
5. İşiniz bittiğinde servis teknisyeninden "Hizmet Fişi" istemeyi unutmayınız. Alacağınız "Hizmet Fişi", ilerde ürününüzde meydana gelebilecek herhangi bir sorunda size yarar sağlayacaktır.
6. Ürünün kullanım ömrü: 7 yıldır. (Ürünün fonksiyonunu yerine getirebilmesi için gerekli yedek parça bulundurma süresi).

Müşteri Memnuniyeti Politikası

Arçelik A.Ş. olarak, hizmet verdiğimiz markamızın müşteri istek ve önerilerinin müşteri profili ayrıntı yapılmaksızın her kanaldan (çağrı merkezi, e-posta, www.arcelik.com.tr, faks, mektup, sosyal medya, bayi) rahatlıkla iletebileceği, izlenebilir, raporlanabilir, şeffaf ve güvenli tek bir bilgi havuzunda toplandığı, bu kayıtların yasal düzenlemelere uygun, objektif, adil ve gizlilik içinde ele alındığı, değerlendirildiği ve süreçlerin sürekli kontrol edilerek iyileştirildiği, mükemmel müşteri deneyimini yaşatmayı ana ilke olarak kabul etmiş müşteri odaklı bir yaklaşımı benimsemekteyiz.

Yaklaşımımıza paralel olarak tüm süreçler yönetim sistemi ile entegre edilerek, birbirini kontrol eden bir yapı geliştirilmiş olup, yönetim hedefleri de bu sistem üzerinden beslenmektedir.

Hizmet talebinin değerlendirilmesi

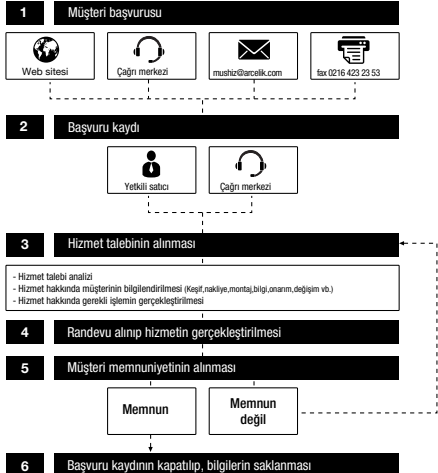



Kullanım Hataları ve Garanti ile İlgili Dikkat Edilmesi Gereken Hususlar

Aşağıda belirtilen sorunların giderilmesi ücret karşılığında yapılır. Bu durumlar için garanti şartları uygulanmaz;

- 1) Kullanım hatalarından kaynaklanan hasar ve arızalar,
- 2) Malın tüketiciye tesliminden sonraki yükleme, boşaltma, taşıma vb. sırasında oluşan hasar ve arızalar,
- 3) Malın kullanıldığı yerin elektrik, su, doğalgaz, telefon vb. şebekesi ve/veya altyapısı kaynaklı meydana gelen hasar ve arızalar,
- 4) Doğa olayları ve yangın, su baskını vb. kaynaklı meydana gelen hasar ve arızalar,
- 5) Malın tanıtma ve kullanma kılavuzlarında yer alan hususlara aykırı kullanılmasından kaynaklanan hasar ve arızalar,
- 6) Malın, 6502 sayılı Tüketicinin Korunması Hakkındaki Kanununda tarif edilen şekli ile ticari veya mesleki amaçlarla kullanımı durumunda ortaya çıkan hasar ve arızalar,

Mala yetkisiz kişiler tarafından bakım, onarım veya başka bir nedenle müdahale edilmesi durumunda mala verilmiş garanti sona erecektir.

Garanti uygulaması sırasında değiştirilen malın garanti süresi, satın alınan malın kalan garanti süresi ile sınırlıdır.

Arçelik A.Ş. tarafından üretilmiştir.
Menşei: Türkiye

Çağrı Merkezi
444 0 888

Diğer Numara
0216 585 8 888

Arçelik A.Ş. Karaağaç Cad. No: 2-6
34445, Sütlüce / İSTANBUL
Tel.:(0-216) 585 85 85
Fax: (0-216) 423 23 53

GARANTİ ŞARTLARI

1) Garanti süresi, malın teslim tarihinden itibaren başlar ve 2 yıldır.

2) Malın tanıtma ve kullanma kılavuzunda gösterildiği şekilde kullanılması ve Arçelik A.Ş.'nin yetkili kıldığı servis çalışanları dışındaki şahıslar tarafından bakım, onarım veya başka bir nedenle müdahale edilmemiş olması şartıyla, malın bütün parçaları dahil olmak üzere tamamını; malzeme, işçilik ve üretim hatalarına karşı malın teslim tarihinden itibaren yukarıda belirtilen süre kadar garanti eder.

3) Malın ayıptı olduğu anlaşıldığında tüketici, 6502 sayılı Tüketicinin Korunması Hakkında Kanununun 11 inci maddesinde yer alan; a-Sözleşmeden dönme,

b-Satış bedelinden indirim isteme,

c-Ücretsiz onarılmasını isteme,

ç-Satılan ayıptı bir misli ile değiştirilmesini isteme, haklarından birini kullanabilir.

4)Tüketicinin bu haklardan ücretsiz onarım hakkını seçmesi durumunda satıcı; işçilik masrafları, değiştirilen parça bedeli ya da başka herhangi bir ad altında hiçbir ücret talep etmeksizin malın onarımını yapmak veya yaptırmakla yükümlüdür. Tüketicisi ücretsiz onarım hakkını üretici veya ithalatçıya karşı da kullanabilir. Satıcı, üretici ve ithalatçı tüketicinin bu hakkını kullanmasından müteselsilen sorumludur.

5)Tüketicinin, ücretsiz onarım hakkını kullanması halinde malın;

- Garanti süresi içinde tekrar arızalanması,

- Tamiri için gereken azami sürenin aşılması,

- Tamirinin mümkün olmadığını, yetkili servis istasyonu, satıcı, üretici veya ithalatçı tarafından bir raporla belirlenmesi durumlarda;

tüketicisi malın bedel iadesini, ayıp oranında bedel indirimini veya imkân varsa malın ayıptı misli ile değiştirilmesini satıcıdan talep edebilir. Satıcı, tüketicinin talebini reddedemez. Bu talebin yerine getirilmemesi durumunda satıcı, üretici ve ithalatçı müteselsilen sorumludur.

6) Malın tamir süresi 20 iş gününü geçemez. Bu süre, garanti süresi içerisinde mala ilişkin arızanın yetkili servis istasyonuna veya satıcıya bildirim tarihi, garanti süresi dışında ise malın yetkili servis istasyonuna teslim tarihinden itibaren başlar. Malın arızasının 10 iş günü içerisinde giderilememesi halinde, üretici veya ithalatçı; malın tamiri tamamlanuncaya kadar, benzer özelliklere sahip başka bir malı tüketicinin kullanımına tahsis etmek zorundadır. Malın garanti süresi içerisinde arızalanması durumunda, tamirde geçen süre garanti süresine eklenir.

7) Malın kullanma kılavuzunda yer alan hususlara aykırı kullanılmasından kaynaklanan arızalar garanti kapsamı dışındadır.

8) Tüketicisi, garantiden doğan haklarının kullanılmasında ilgili olarak çıkabilecek uyuşmazlıklarda yerleşik yerinin bulunduğu veya tüketicisi işleminin yapıldığı yerdeki Tüketicisi Hakem Heyetine veya Tüketicisi Mahkemesine başvurabilir.

9) Satıcı tarafından bu Garanti Belgesinin verilmemesi durumunda, tüketicisi Gümrük ve Ticaret Bakanlığı Tüketicinin Korunması ve Piyasa Gözetimi Genel Müdürlüğüne başvurabilir.

Üretici veya İthalatçı Firmanın:

Unvan : Arçelik A.Ş.

Adresi : Arçelik A.Ş. Karaağaç Caddesi No: 2-6, 34445

Sütlüce / İSTANBUL

Telefon : (0-216) 585 8 888

Fax : (0-216) 423 23 53

web adresi : www.arçelik.com.tr

Malın

Markası : Arçelik

Cinsi : Türk Kahve Makinesi

Modeli : K 3500

Bandrol ve Seri No :

Garanti Süresi : 2 YIL

Azami Tamir Süresi : 20 İş günü

GENEL MÜDÜR



Arçelik A.Ş.

GENEL MÜDÜR YRD.



Satıcı Firmanın :

Unvan :

Adresi :

Telefonu :

Fax :

e-posta :

Fatura Tarih ve Sayısı :

Teslim Tarihi ve Yeri :

Yetkilinin İmzası :

Firmanın Kaşesi :